



## Características

### Chaminé decorativa de parede

- Painel de comandos eletrónico com display digital branco
- Três velocidades + intensiva
- Funcionamento temporizado
- Barra de iluminação em LED
- Motor blindado de dupla turbina ECOPOWER
- Capacidade de extração (\*): min. 305 m<sup>3</sup>/h – máx. 735 m<sup>3</sup>/h
- Nível de potência sonora (\*): min. 54 dBA – máx. 68 dBA
- Possibilidade de funcionamento em recirculação (SET 1/N1)

## Desenho Técnico

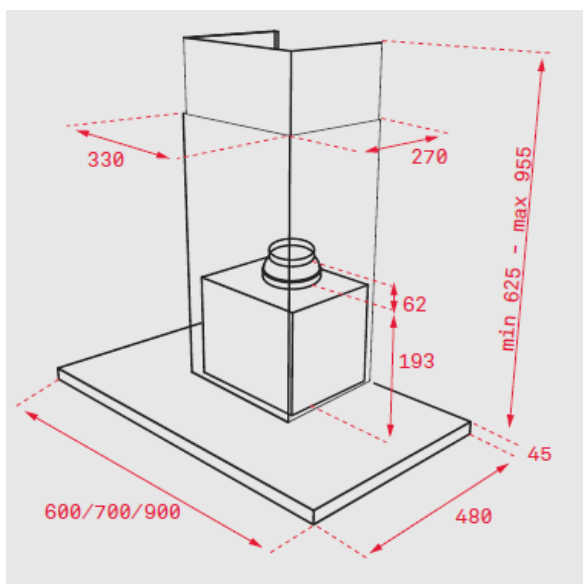

## Cor

## Código

## EAN

Inox DSH 685 (60 cm)	111110	8421152157336
Inox DSH 785 (70 cm)	111111	8421152157343
Inox DSH 985 (90 cm)	111112	8421152157350

## Dados Técnicos

Classificação energética	A
Fluxo de ar (Qmin) m <sup>3</sup> /h (*)	305
Fluxo de ar (Qmax) m <sup>3</sup> /h (*)	586
Fluxo de ar (Qboost) m <sup>3</sup> /h (*)	735
Potência sonora (LwA) veloc. min dBA (*)	54
Potência sonora (LwA) veloc. max dBA (*)	68
Potência sonora (LwA) veloc.Boost dBA (*)	72

(\*) Reg. Delegado Europeu n.º 65/2014 da comissão de 1 de outubro de 2013.

A Teka Portugal SA, declina toda a sua responsabilidade mediante eventuais alterações de produto, inexactidões devidas a erros de transcrição, impressão ou fotográficos.